

超高速回転が加工を変える
3万・6万・15万回転

NEW

AIR SPINDLE Series

金型加工時間が大幅に短縮

- Z方向の変位がすぐに安定。
- 送り速度のUP。
- 刃具寿命がUP。
- スピンドル精度1 μ m以内。
- M/CでのATCに対応

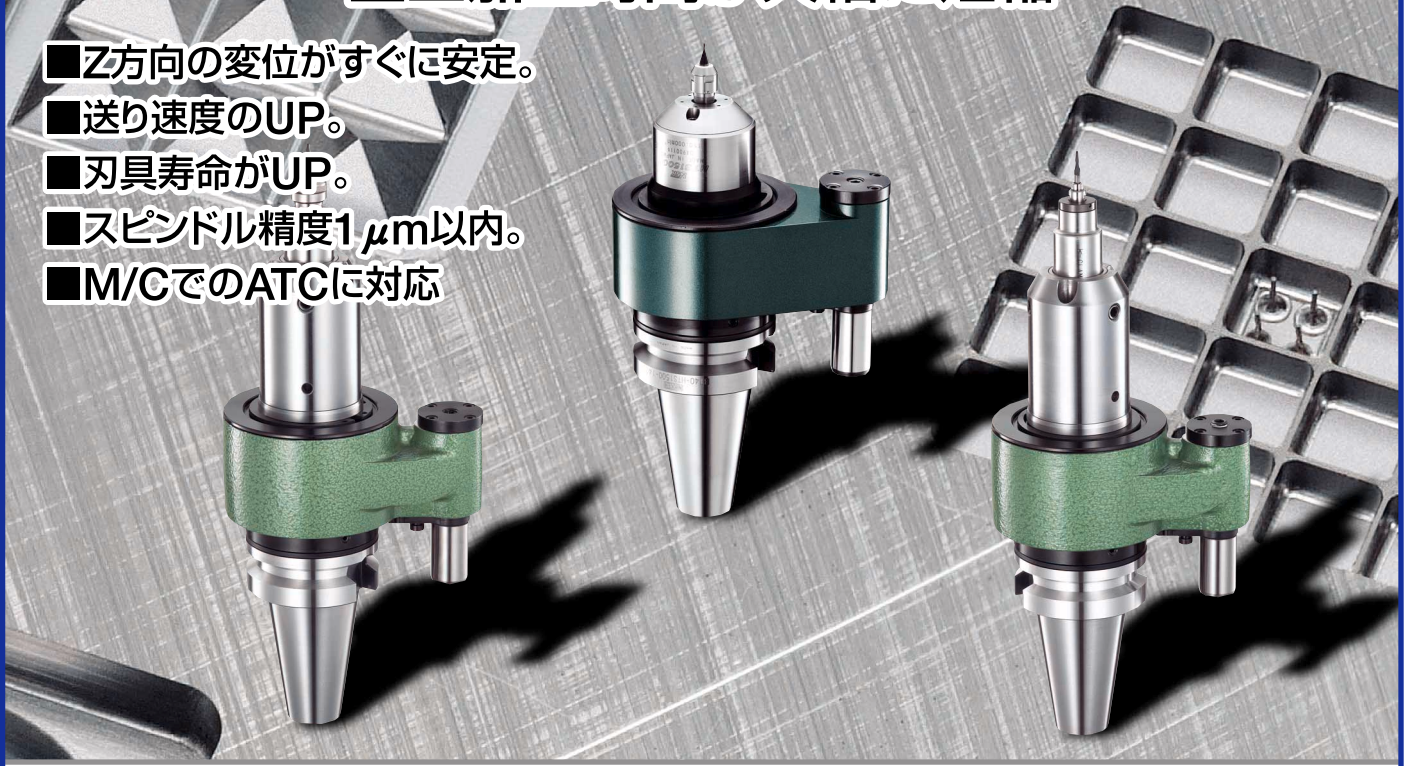

NR2351:30,000min⁻¹のワーク加工例



No.	形状	加工内容	加工時間
①	ϕ 3, 2tエンドミル キリ穴 (深サ 11.5)	S30,000min ⁻¹ F150mm/min 深サ11.5	5秒
③	ϕ 1ドリル キリ穴 (深サ 15)	S30,000min ⁻¹ F120mm/min 深サ15	8秒
④	ϕ 1.32ドリル キリ穴 (深サ 6)	S30,000min ⁻¹ F250mm/min 深サ6	2秒
⑤	ϕ 1.32ドリル キリ穴 (深サ 15)	S30,000min ⁻¹ F120mm/min 深サ15	8秒

HTS1500:150,000min⁻¹のワーク加工例

End Mill:日進工具MRT425
S:150,000min⁻¹
F:2,000mm/min.

ϕ 0.2 \times 30 \times 2 Z切込:0.003mm
 ϕ 0.3 \times 30 \times 3 Z切込:0.005mm
 ϕ 0.4 \times 30 \times 4 Z切込:0.007mm

ϕ 0.2mm \times 深さ2mm ϕ 0.3mm \times 深さ3mm ϕ 0.4mm \times 深さ4mm

加工物:NAK80 (HRC40)

End Mill:日進工具MRB230 (R0.25 \times 6)
S:150,000min⁻¹
F:2,500mm/min
Z切込:0.01mm
□20mm \times 20mmにR0.25mm \times 5mmの溝を立横19本ずつ

加工物:NAK80(HRC40)

型影加工用 ϕ 0.2mmのエンドミル切削でも150,000回転で安定した連続運転が得られます。

株式会社 日研工作所

〈本社・大阪営業所〉〒574-0023 大東市南新田1丁目5番1号
TEL (072) 869-5810(代表) FAX (072) 869-6210

<http://www.nikken-world.com>
e-mail:osaka@nikken-kosakusho.co.jp

世界の主要国に現地法人があり、海外でのアフターサービスも万全です。

USA, UK, FRANCE, GERMANY, ITALY, SWITZERLAND, SWEDEN, SCANDINAVIA, SPAIN, TURKEY, KOREA, CHINA